

MANUAL DE INSTRUÇÕES E USO ADEGAS E BEER CENTERS

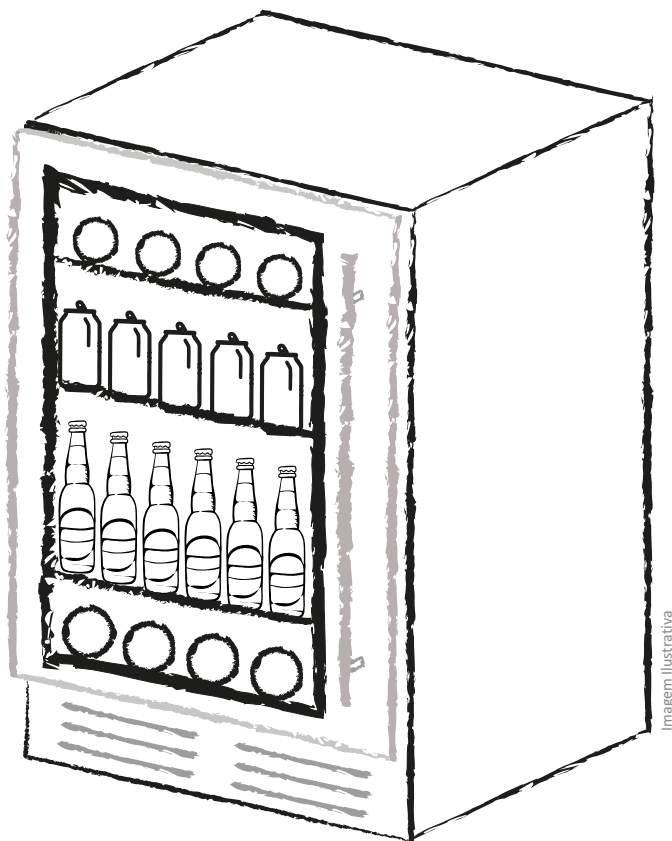

APRESENTAÇÃO

Prezado cliente!

Obrigado por ter escolhido um produto **DeBacco**, uma marca da Empresa GhelPlus.

O uso do seu produto é fácil, entretanto o manual de instruções é um guia eficaz para a instalação, utilização e manutenção de seu novo produto.

Leia todas as instruções antes de utilizar o aparelho e guarde-as para futuras referências.

Importante!

Guarde a nota fiscal de compra. A garantia só é válida mediante sua apresentação.

Serviço de Atendimento ao Consumidor- SAC

Fone: (46) 3547-8310

Whatsapp (46) 98822-9774

SAC 0800 643-2980

sac@debacco.com.br

www.debacco.com.br

 **DeBacco**

SUMÁRIO

Apresentação	02
Sumário	03
1. Modelos de Adegas/Beer Centers	04
1.1. Modelos de Adegas/Beer Centers	04
2. Segurança	05
2.1. Instruções importantes de segurança	05
2.2. Antes do uso	06
3. Instalando seu produto	07
3.1. Antes da instalação.....	07
3.2. Especificações de instalação embutida para os modelos Adegas 31 garrafas e Beer Center 85 L	08
3.3. Especificações de instalação embutida para os modelos Adegas 46 garrafas e Beer Center 145 L	08
3.4. Instale a alça fornecida com o aparelho seguindo estes passos.....	09
3.5. Prateleiras.....	09
3.6. Sistema de carvão ativado	10
3.7. Sistema de inversão de portas para Adegas	11
4. Utilizando seu produto	12
4.1. Instruções do Sistema de Controle para Beer Center de 85 L, 145 L e Adegas de 31 garrafas	12
4.2. Instruções do Sistema de Controle para Adegas 46 garrafas.	13
4.3. Ajuste de temperatura	14
4.4. Recomendações de armazenagem e consumo	14
4.5. Zonas de resfriamento.....	15
4.6. Disposição para armazenamento	16
5. Limpe e Manutenção.....	19
5.1. Limpe o seu aparelho	19
5.2. Falta de energia	19
5.3. Férias	19
5.4. Movimentando minha Adegas/Beer Center	19
5.5. Dicas de economia de energia.....	19
6. Como resolver problemas.	20
6.1. Guia de solução de problemas	20
7. Questões Ambientais.....	21
7.1. Embalagem.....	21
7.2. Produto.....	21
8. Fale com a Debacco	21
9. Certificado de garantia	22
Programa de Benefícios EU & DEBACCO	25
Termo de garantia.....	26

1. MODELOS DE ADEGAS/BEER CENTERS

1.1 Modelos de Adegas/Beer Centers

Abaixo, modelos de produtos que esse manual contempla (confira na caixa a referência do produto adquirido e marque na coluna vazia):

PRODUTO	REFERÊNCIA	
ADEGA 31 GARRAFAS	20.07.53380	
ADEGA 46 GARRAFAS	20.07.53600	
BEER CENTER 85 LITROS ESQUERDA	20.07.53381	
BEER CENTER 85 LITROS DIREITA	20.07.53382	
BEER CENTER 145 LITROS ESQUERDA	20.07.53601	
BEER CENTER 145 LITROS DIREITA	20.07.53602	

2. SEGURANÇA

2.1 Instruções importantes de segurança:

- A-** Não utilize dispositivos mecânicos ou outros meios para acelerar o processo de degelo.
- B-** Mantenha as aberturas de ventilação no gabinete do aparelho ou da estrutura embutida, livres de obstrução.
- C-** Não danifique o circuito de refrigeração.
- D-** Não utilize aparelhos elétricos no interior dos compartimentos de armazenagem de alimentos do aparelho, a menos que sejam recomendados pelo fabricante.
- E-** Não armazene nem utilize gasolina ou quaisquer outros vapores e líquidos inflamáveis na proximidade deste ou de qualquer outro aparelho. Os vapores podem criar um risco de incêndio ou explosão. Não armazene matérias explosivas, como latas de aerossol com um propulsor inflamável neste aparelho.
- F-** Este produto não se destina à utilização por pessoas (inclusive crianças) com capacidade físicas, sensoriais ou mentais reduzida, ou por pessoas com falta de experiência e conhecimento, a menos que tenham recebido instruções referentes à utilização ou estejam sob a supervisão de uma pessoa responsável pela sua segurança.
- G-** Para evitar danificar a vedação da porta, deixe-a totalmente aberta quando retirar as prateleiras.
- H-** Não mova sua adega/beer center enquanto estiver abastecido de bebida, essa ação pode deformar sua estrutura.
- I-** Por favor, não tente conectar extensões de forma alguma.
- J-** Risco de aprisionamento infantil: Aprisionamento infantil e asfixia não são problemas do passado. Eletrodomésticos abandonados ou descartados continuam sendo perigosos, mesmo se eles forem "apenas ficar na garagem por alguns dias".
- K-** Antes de jogar fora sua adega/beer center antigo, corte o cabo de alimentação, retire a porta e as prateleiras do lugar para que as crianças não consigam escalá-las com facilidade.
AVISO: Risco de aprisionamento de crianças
- L-** Nunca permita que crianças operem, brinquem ou rastejem para dentro do aparelho.
- M-** Nunca limpe peças do aparelho com fluidos inflamáveis. Os vapores podem criar um risco de incêndio ou explosão.
- N-** Não utilize o produto se o cabo de alimentação estiver danificado, a fim de evitar riscos, neste caso entre em contato com suporte ao cliente ou serviço autorizado De'bonco.
- O-** Utilize uma tomada exclusiva para o produto.
- P-** Para diminuir o risco de acidente, o plugue deve estar instalado num local de fácil acesso, sem a utilização de extensões e/ou adaptadores.
- Q-** Ao descartar seu eletrodoméstico, escolha um local de descarte autorizado.
- R-** Este aparelho destina-se apenas a uso residencial.

2. SEGURANÇA

2.2 Antes do uso:

- A-** Remova toda embalagem interna e externa.
- B-** Antes de ligar à fonte de alimentação, deixe o produto em pé pôr no mínimo 2 horas. Isso reduzirá a possibilidade de um mau funcionamento no sistema de resfriamento.
- C-** Limpe a superfície interior usando um pano macio embebido em água morna e em detergente neutro

3. INSTALANDO SEU PRODUTO

3.1 Antes da instalação:

- A-** Este aparelho destina-se exclusivamente à armazenagem de vinho ou bebidas.
- B-** Para nivelar seu produto, ajuste os pés de nivelamento.
- C-** Este aparelho está usando gás refrigerante de inflamabilidade. Portanto, nunca danifique a tubulação de resfriamento durante o transporte. Posicione o aparelho longe de luz solar direta e fontes de calor (fogão, aquecedor etc.). A luz solar direta pode afetar o revestimento acrílico e as fontes de calor podem aumentar o consumo elétrico. Temperaturas ambientes frias extremas também podem fazer com que a unidade não funcione corretamente.
- D-** Evite posicionar a unidade em áreas úmidas.
- E-** Conecte o aparelho em uma tomada de parede exclusiva e devidamente instalada. Em nenhuma circunstância corte ou remova o terceiro pino (fio terra) do cabo de alimentação. Quaisquer questões relativas à energia e/ou aterramento devem ser direcionadas para um eletricitista certificado ou um centro de serviços de produtos autorizados.

Atenção:

- A-** O vinho deve ser armazenado em garrafas seladas;
- B-** Não sobrecarregue o gabinete;
- C-** Não cubra as prateleiras com folha de alumínio ou qualquer outro material que possa impedir a circulação de ar;
- D-** Se o refrigerador de vinho/bebidas for armazenado sem uso por longos períodos, sugere-se, após uma limpeza cuidadosa, deixar a porta entreaberta para permitir que o ar circule dentro do gabinete, a fim de evitar possíveis formações de condensação, mofo ou odores.

3. INSTALANDO SEU PRODUTO

3.2 Especificações de instalação embutida para os modelos Adegas 31 garrafas 20.07.53380 e Beer Center - 85 Litros, lado esquerdo 20.07.53381 e lado direito 20.07.53382.

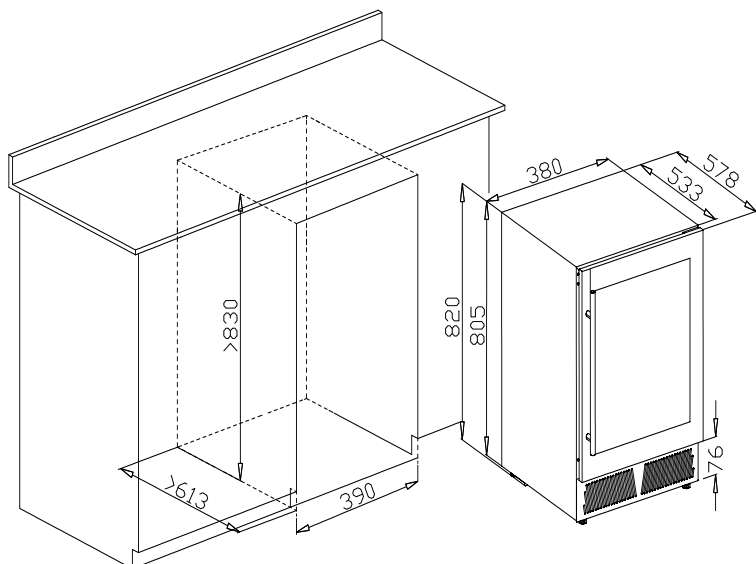

3.3 Especificações de instalação embutida para os modelos Adegas 46 garrafas 20.07.53600 e Beer Center - 145 Litros lado esquerdo 20.07.53601 e lado direito 20.07.53602.

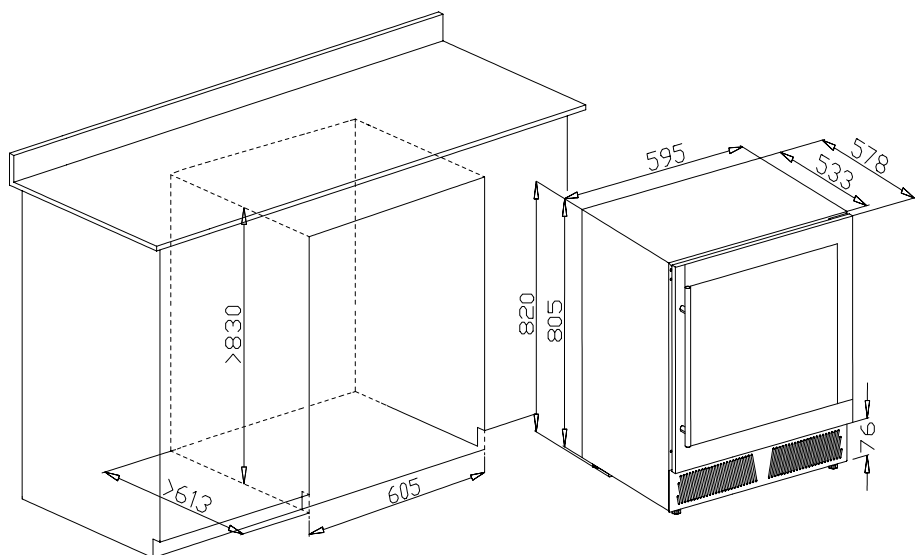

3. INSTALANDO SEU PRODUTO

3.4 Instale o puxador fornecida com o aparelho seguindo estes passos:

- A- Remova a borracha de vedação no lado interno da porta para expor os dois furos do
- B- parafuso;
- C- Instale a alça firmemente com os parafusos e as arruelas fornecidas;
Organize e restaure a borracha de vedação.

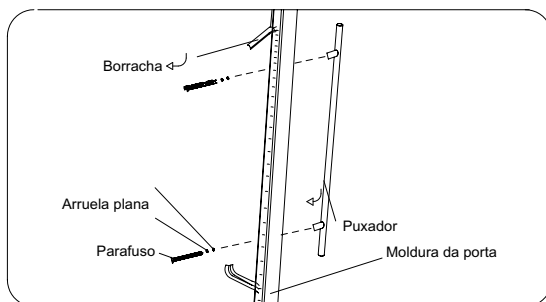

3.5 Prateleiras:

- A- Para evitar danificar a borracha, certifique-se que a porta esteja totalmente aberta ao retirar as prateleiras.
- B- Para facilitar o acesso ao conteúdo de armazenamento, você deve puxar as prateleiras aproximadamente 1/3 para fora, as prateleiras foram projetadas com um entalhe em cada lado para evitar que as garrafas caiam.

Beer center 85 L e 145 L, Adega 31 Garrafas

- A- Se precisar retirar qualquer prateleira mova para a abertura em ambos os lados e alinhe com o suporte A, em seguida, levante a prateleira e puxe-a para fora do gabinete, conforme ilustração abaixo.

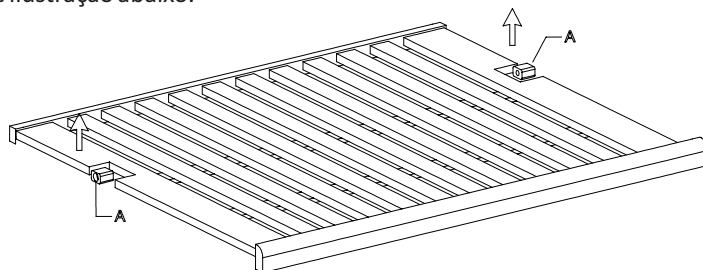

3. INSTALANDO SEU PRODUTO

Adega 46 garrafas

- A-** Retire todas as garrafas e puxe a prateleira o máximo, certifique que os dois lados estejam alinhados, em cada lateral encontrará travas semelhantes a ilustração abaixo, para retirar a prateleira é necessário empurrar a trava direita para baixo e a trava esquerda para cima,



3.6 Sistema de carvão ativado:

Seu vinho é um objeto vivo que respira através da rolha da garrafa. Para preservar a qualidade e o sabor de seus vinhos, deve-se armazená-los em condições ideais de temperatura e ambiente. Sua adega está equipada com um sistema com filtros de carvão ativado para garantir a pureza do ar e a eficiência de refrigeração, além de manter um gabinete sem odor para o armazenamento de seus vinhos. A montagem do filtro está localizada no painel traseiro dentro de sua adega.

Tenha em mente que este filtro deve ser trocado a cada 12 meses.

- A-** Retire as garrafas de vinho armazenadas nas duas (2) prateleiras em frente ao filtro.
- B-** Remova as prateleiras e deixe-as separadas para reposicioná-las após a troca do filtro.
- C-** Segure o filtro e gire-o a 45 graus no sentido anti-horário e puxe-o para fora.
- D-** Remova o filtro existente e substitua por um novo.
- E-** Coloque o novo filtro no local e depois vire o filtro a 45 graus no sentido horário.

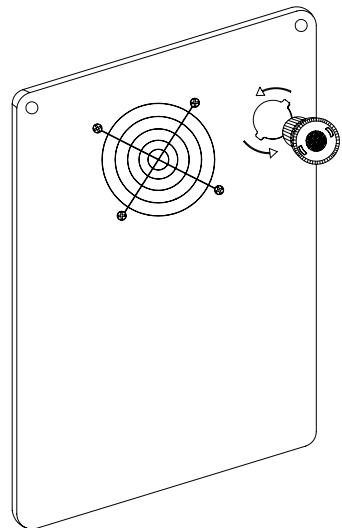

3. INSTALANDO SEU PRODUTO

3.7 Sistema de inversão de portas para adegas:

Sua adega possibilita a inversão da porta, abrindo a porta tanto pelo lado esquerdo quanto pelo lado direito. A unidade é entregue a você com a porta abrindo pelo lado esquerdo. Se desejar inverter a direção de abertura, siga as instruções abaixo.

- 1° - Solte os Parafusos da fechadura (ver figura 1);
- 2° - Puxe a porta para fora, retirando-a (ver figura 2);
- 3° - Solte os parafusos da dobradiça superior direita e a retire (ver figura 3);
- 4° - Fixe a Dobradiça superior esquerda e inferior esquerda com parafusos na posição como mostra a figura 4;

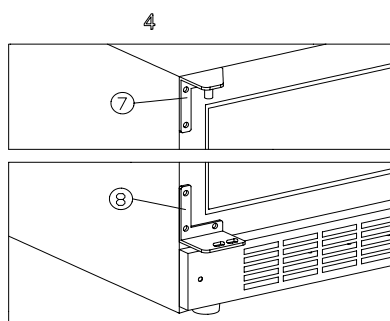
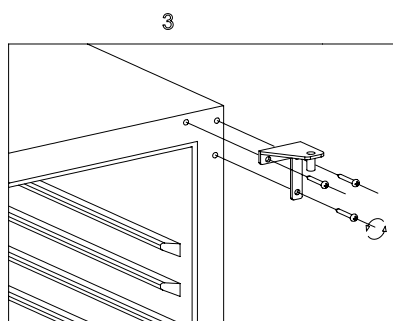
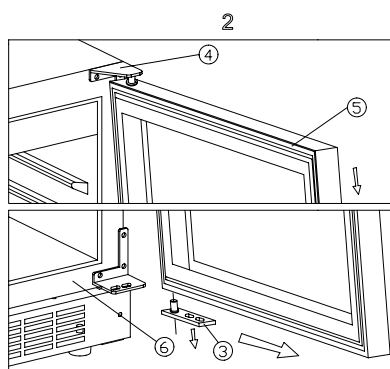
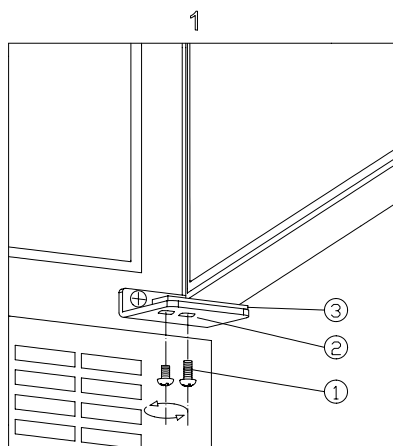

- | | | |
|---------------------------------|---------------------------------|-----------------|
| ① Parafusos da fechadura | ② Dobradiça inferior (direita) | ③ Eixo da porta |
| ④ Dobradiça superior (direita) | ⑤ Porta | ⑥ Gabinete |
| ⑦ Dobradiça superior (esquerda) | ⑧ Dobradiça inferior (esquerda) | |

4. UTILIZANDO SEU PRODUTO

4.1 Instruções do Sistema de Controle para Beer Center de 85 L, 145 L e Adegas de 31 garrafas.

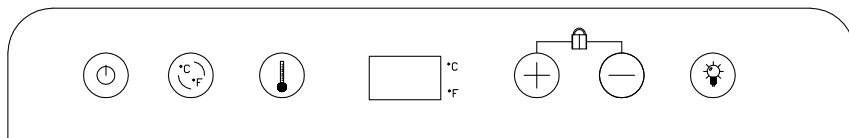

Botão Liga/Desliga (⏻): Após a unidade estar ligada, pressione (⏻) durante 3 segundos para ligar ou desligar a unidade.

Botão °C/°F (°C/°F): Pressione o botão °C/°F para alterar o visor de temperatura entre Celsius e Fahrenheit.

Botão de regulagem de temperatura (⬇️): Pressione (⬇️) antes de ajustar a temperatura. Quando pressioná-la pela primeira vez, o visor piscará e mostrará a temperatura definida. Após 5 segundos será mostrada a temperatura interior medida.

Pressione (+) para aumentar a temperatura definida e pressione (-) para diminuir a temperatura definida.

Janela de visor: Visor de LED de dois dígitos para exibição de temperatura definida ou da temperatura interior real.

Botão de Luz (💡): Pressione (💡) para ligar ou desligar. Quando a porta estiver aberta, a luz será ligada automaticamente.

Função de bloqueio: Se não houver qualquer operação por 3 minutos, o painel será bloqueado automaticamente. Pressione (+) e (-) ao mesmo tempo por 3 segundos para desbloquear o painel.

4. UTILIZANDO SEU PRODUTO

4.2 Instruções do Sistema de Controle para Adega 46 garrafas.

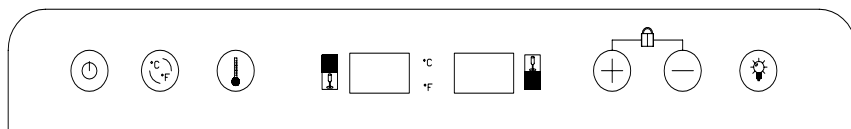

Botão Liga/Desliga (⏻): Após a unidade estar ligada, pressione (⏻) durante 3 segundos para ligar ou desligar a unidade.

Botão °C/°F (°C/°F): Pressione o botão °C/°F para alterar o visor de temperatura entre Celsius e Fahrenheit.

Botão de regulagem de temperatura (⬇️): Pressione (⬇️) antes de ajustar a temperatura. Quando pressioná-la pela primeira vez, o visor piscará e mostrará a temperatura definida. Após 5 segundos será mostrada a temperatura interior medida.

Pressione (+) para aumentar a temperatura definida e pressione (-) para diminuir a temperatura definida.

Janela de dois visor: Visor de LED de dois dígitos para cada um exibir a temperatura definida ou a temperatura interior real.

Botão de Luz (💡): Pressione (💡) para ligar ou desligar. quando a porta estiver aberta, a luz será ligada automaticamente.

Função de bloqueio: Se não houver qualquer operação por 3 Minutos, o painel será bloqueado automaticamente. Pressione (+) e (-) ao mesmo tempo por 3 segundos para desbloquear o painel.

Atenção:

Se a unidade estiver desconectada, sem energia ou desligada, você deve esperar 3 a 5 minutos antes de reiniciar a unidade. Se você precisar tentar reiniciar antes deste período de espera, o produto não irá iniciar.

Se o primeiro uso ou ausência de uso mais longa, a temperatura será diferente entre a configuração e a temperatura de exibição no visor de led. Depois de um período de execução, a temperatura voltará à definição anterior.

4. UTILIZANDO SEU PRODUTO

4.3 Ajuste de temperatura

BEER CENTER 85L e 145 L	
Temperatura mínima	Temperatura máxima
-9 °C	10 °C

ADEGA 31 GARRAFAS	
Temperatura mínima	Temperatura máxima
5 °C	20 °C

ADEGA 46 GARRAFAS		
	Temperatura mínima	Temperatura máxima
Zona superior	5 °C	12 °C
Zona inferior	12 °C	20 °C

4.4 Recomendações de armazenagem e consumo

Lembre-se de consultar a indicação do fabricante.

0 °C a 4 °C - Cervejas leves, refrescantes e com baixo teor alcoólico ou sem álcool.

5 °C a 7 °C - Cervejas de trigo do tipo clara, espumantes e vinhos brancos leves.

8 °C a 12 °C - Cervejas de trigo do tipo escura, vinho branco aromático, vinho rosé e vinho branco seco.

13 °C a 16 °C - Cervejas fortes com maior teor alcoólico, cervejas especiais belga, vinho tinto leve, vinho tinto médio.

16 °C a 20 °C - Vinho encorpado e fortificado.

Dicas de resfriamento

- A- Ao programar sua Beer Center com temperaturas inferiores a - 2 °C recomendamos que o tempo de refrigeração não exceda 3 horas consecutivas sem abertura da porta.
- B- Quando realizar o reabastecimento da sua Beer Center recomendamos que eleve a temperatura á 2 °C e só após atingir essa temperatura programe conforme sua preferência, deste modo as bebidas remanescentes não congelarão.
- C- Quando realizar algum evento recomendamos seguir a dica B, preferencialmente no dia que antecederá o evento, assim todas as bebidas estarão geladas durante a festividade.

4. UTILIZANDO SEU PRODUTO

D- O fluxo intenso de abertura da porta pode ocasionar o aumento de temperatura, desta forma, para minimizar tal efeito recomendamos que baixe a temperatura 2 e/ou 3 graus da programação costumeira.

LEMBRE-SE DE RETORNAR À PROGRAMAÇÃO NORMAL APÓS O EVENTO, CASO CONTRÁRIO SUAS BEBIDAS PODERÃO CONGELAR.

E- Evite realizar reposição de bebidas durante eventos, confraternizações e festividades, a bebida quente aumentará a temperatura da Beer Center e ela trabalhará para equilibrar a temperatura, podendo congelar as bebidas remanescentes.

F- Bebidas com alto teor alcoólico podem ser resfriadas em temperaturas mais baixas, por outro lado bebidas com baixo ou sem teor alcoólico devem ser resfriadas em temperaturas iguais ou superiores a $-1\text{ }^{\circ}\text{C}$, caso contrário poderão congelar. Lembre-se de verificar a indicação do fornecedor no rotulo.

4.5 Zonas de resfriamento

Beer Center 85L e 145L

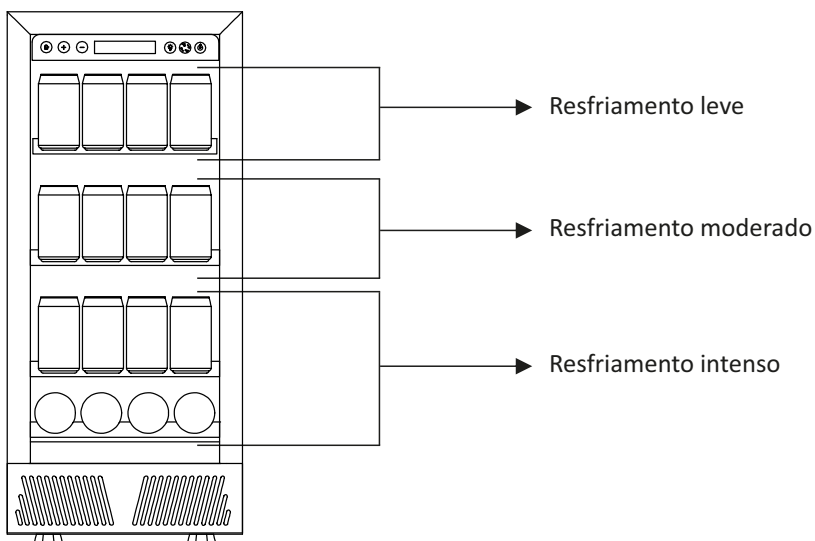

4. UTILIZANDO SEU PRODUTO

Adegas 31 Garrafas e 46 Garrafas

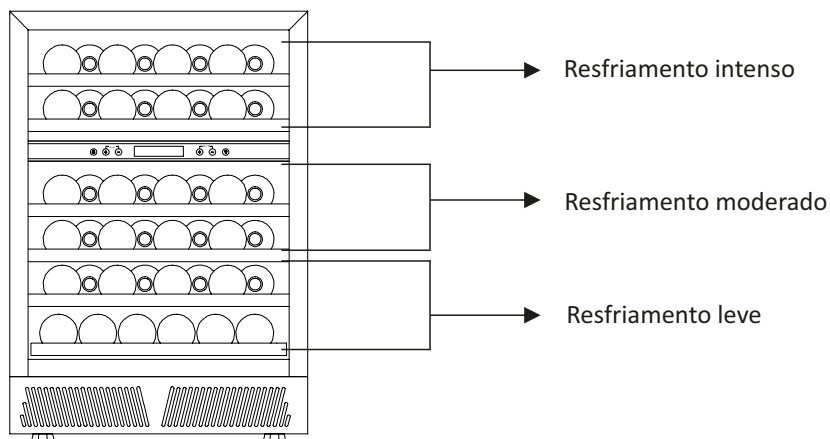

4.6 Disposição para armazenamento

A - Beer Center 145 L

Latas modelo padrão

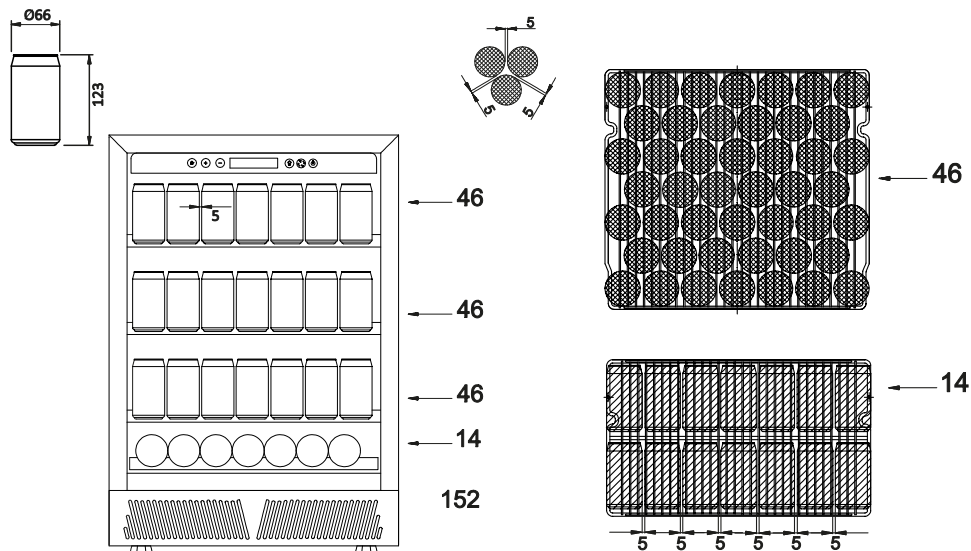

4. UTILIZANDO SEU PRODUTO

B - Beer Center 85

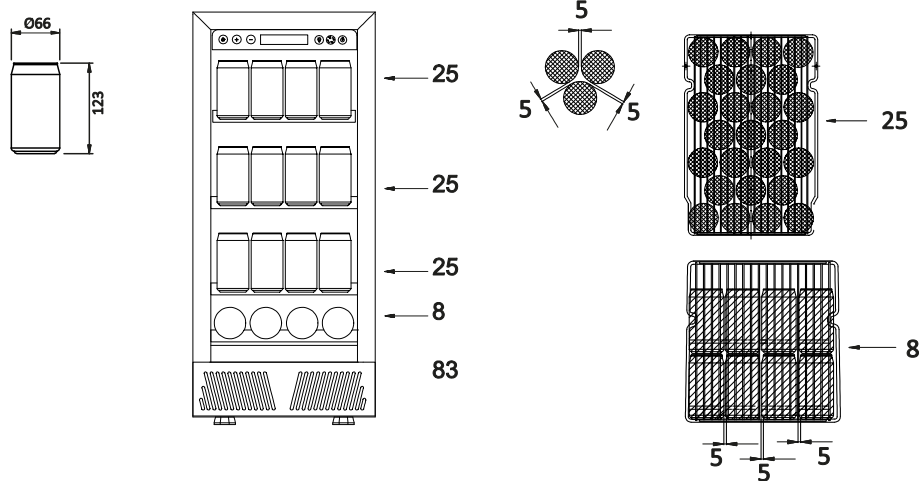

C - Adegas 46 garrafas

Garrafas modelo bordalesa

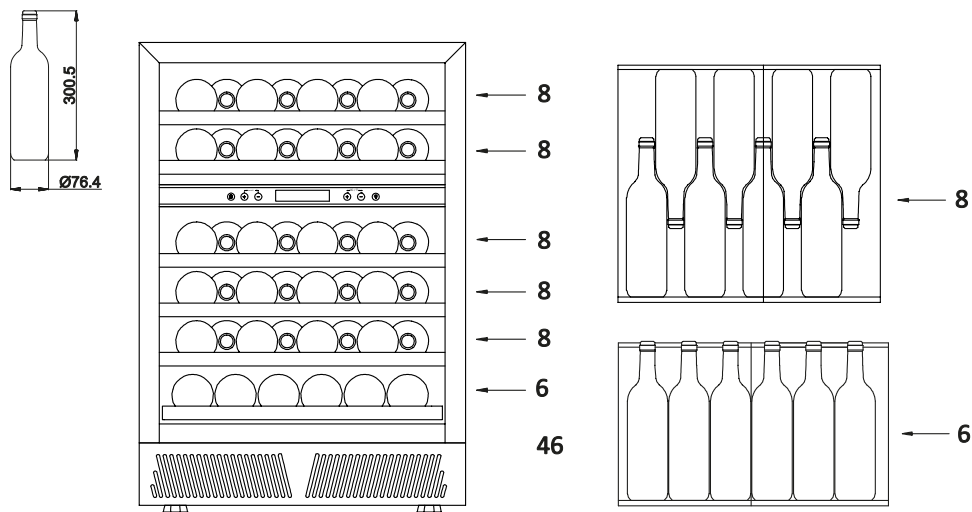

4. UTILIZANDO SEU PRODUTO

D - Adega 31 garrafas

Garrafas modelo bordalesa

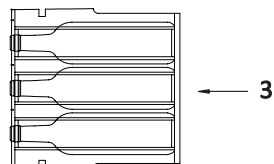
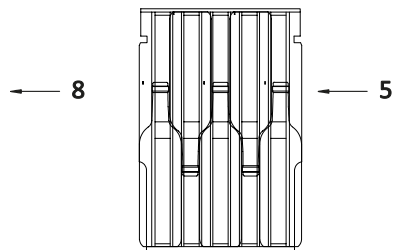
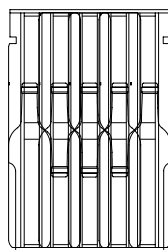
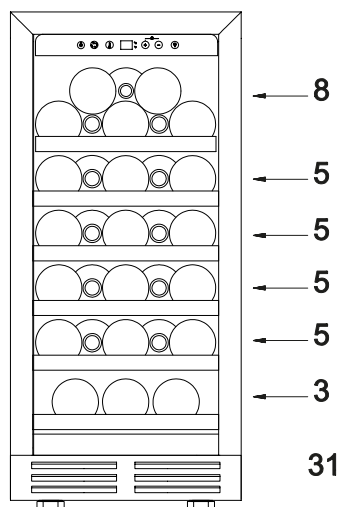
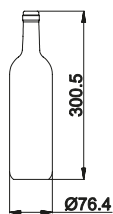

5. LIMPEZA E MANUTENÇÃO

5.1 Limpe o seu aparelho

Desligue a energia do aparelho e remova todos os itens, incluindo prateleiras e rack. Lave as superfícies interiores e as prateleiras com um pano macio e uma solução morna com detergente neutro, retire o excesso de água para fora com uma esponja ou pano ao limpar a área dos controles, ou quaisquer partes elétricas. Enxague bem e seque com um pano macio e limpo.

5.2 Falta de energia

A maioria das quedas de energia dura poucas horas e não devem afetar a temperatura do seu aparelho se você minimizar o número de vezes que a porta é aberta.

Se a energia permanecer desligada por um longo período, você precisa tomar as medidas adequadas para proteger o seu conteúdo.

5.3 Férias

Férias curtas: Deixe a adega/Beer center operando durante as férias de menos de três semanas.

Se o aparelho não for usado por vários meses, remova todos os itens e desligue o aparelho. Limpe e seque completamente o interior. Para evitar o crescimento de odor e mofo, deixe a porta ligeiramente aberta: bloqueando-a se necessário.

5.4 Movimentando minha Adega/Beer Center

- A-** Remova todas as bebidas.
- B-** Retire as prateleira, ou fixe-as com espuma.
- C-** Feche os pés de nivelamento até a base para evitar danos.
- D-** Feche a porta.

Certifique-se: Que o aparelho irá permanecer seguro na posição vertical durante o transporte. É recomendado proteger o exterior do aparelho com um cobertor ou item semelhante.

5.5 Dicas de economia de energia

Instale sua Adega/Beer center na área mais fria da sala, longe de aparelhos que produzem calor e longe de incidência direta da luz solar.

6. COMO RESOLVER PROBLEMAS

Você pode resolver os problemas comuns da sua Adega/Beer center, seguindo as orientações abaixo.

6.1 Guia de solução de problemas:

Problema	Possível Causa
A Adega/Beer Center não funciona.	Não está ligado à tomada. O aparelho está desligado. O disjuntor está desligado ou um fusível está queimado.
A Adega/Beer Center não está frio o bastante.	Verifique a regulagem do controle de temperatura. O ambiente externo pode exigir uma configuração mais alta. A porta é aberta com muita frequência. A porta não está completamente fechada. A borracha de vedação da porta não está colocada de forma adequada.
Liga e desliga com frequência.	A temperatura ambiente está mais quente do que o normal. Sobrecarga do gabinete A porta é aberta com muita frequência. A porta não está completamente fechada. O controle de temperatura não está ajustado corretamente. A borracha de vedação da porta não está colocada de forma adequada.
A luz não funciona.	Não está ligado à tomada. O disjuntor está desligado ou um fusível está queimado. A lâmpada está queimada. O interruptor de luz está "DESLIGADO".
Vibrações.	Certifique-se de que a adega/Beer center está nivelado.
Muito ruído.	O ruído estridente pode ser causado pelo fluxo do fluido refrigerante, o que é normal. À medida que cada ciclo termina, você pode ouvir sons gorgolejantes. A contração e a expansão das paredes internas podem causar estalidos e ruídos estridentes. O Refrigerador de Vinho/Bebidas não está nivelado.
A porta não fecha adequadamente.	A adega/Beer center não está nivelado. A porta foi invertida e instalada de forma inadequada. A junta está suja. As prateleiras estão fora de posição.

7. QUESTÕES AMBIENTAIS

7.1 Embalagem

A **Debacco** procura, sempre usar embalagens cujas partes sejam de fácil desmontagem e separação e que não agridam o meio ambiente, bem como, de materiais totalmente recicláveis. Portanto, as peças das embalagens (calços de isopor, sacos plásticos, caixa de papelão e espumas de polietileno) devem ter o seu descarte de maneira consciente, sendo destinados, preferencialmente a recicladores.

7.2 Produto

Este produto foi construído com materiais de altíssima qualidade que podem ser reciclados e/ou reutilizados num futuro para o bem do planeta.

Quando for se desfazer deste produto, procure companhias especializadas em desmontá-lo corretamente, não deixe que crianças brinquem com ele, corte o cabo de alimentação para evitar acidentes. Em caso de dúvida procure os órgãos competentes.

8. FALE COM A DEBACCO

Guarde sua nota fiscal para uma futura consulta.

A Debacco está sempre aberta ao diálogo e deseja estreitar o relacionamento com seus clientes.

Sinta-se a vontade em nos contactar para quaisquer dúvidas ou sugestões, nossos contatos encontram-se na contra capa deste manual.

9. CERTIFICADO DE GARANTIA



Parabéns, você adquiriu um produto Debacco. A partir de agora terá 12 meses de garantia de acordo com as especificações a seguir:

1. GARANTIA LEGAL: 90 dias

1.1 - Garantia legal de 90 dias, prevista no artigo 26, inciso II, da Lei nº 8078/90 (Código de Defesa do Consumidor).

2. GARANTIA CONTRATUAL ESPECIAL: 09 meses

2.1 - A garantia especial será válida para este produto, em todo território nacional, desde que tenham sido adquiridos e instalados de acordo com o recomendado pela Debacco. A garantia é válida para vícios ou defeitos de fabricação, constatados por meio de análise do produto pelo Serviço Autorizado Debacco.

2.2 - A garantia especial é contada a partir da data de emissão da nota fiscal de compra, ocorrendo da seguinte forma:

2.3 - Ao adquirir o produto, o consumidor conta com 03 meses de garantia legal + 09 meses de garantia especial, totalizando 12 meses de garantia.

3. GARANTIA CONTRATUAL ESTENDIDA:

3.1 - Este produto poderá estar coberto por garantia estendida gratuita. Consulte o PROGRAMA DE BENEFÍCIOS EU & DEBACCO ao final deste manual.

4. SÃO CONDIÇÕES DESTA GARANTIA:

4.1 - Qualquer defeito que for constatado dentro do prazo de garantia deverá ser comunicado em até 48 (quarenta e oito) horas ao Serviço de Atendimento ao Consumidor (SAC) Debacco através dos telefones: 0800 643-2980 ou (46) 3547-8310; WhatsApp (46) 98822-9774 ou e-mail: sac@debacco.com.br.

4.2 - Esta garantia abrange a substituição de peças que apresentarem defeitos constatados como sendo de fabricação, além da mão-de-obra utilizada no respectivo reparo.

4.3 - Que este produto seja utilizado "EXCLUSIVAMENTE EM USO DOMÉSTICO", protegido contra intempéries.

5. A GARANTIA NÃO COBRE:

5.1 - Defeitos decorrentes do uso comercial ou outro que não do uso doméstico.

5.2 - Produtos ou peças danificadas devido a acidente de transporte ou manuseio, riscos, amassamentos e efeitos da natureza (raios, chuvas, inundações, desmoronamentos etc.), além de má armazenagem.

5.3 - Se o produto for instalado ou utilizado em desacordo com o Manual de Instruções. Defeitos decorrentes da instalação inadequada por ter sido feito por agentes não autorizados pela Debacco.

9. CERTIFICADO DE GARANTIA

5.4 - Não forem observadas as especificações e recomendações do Manual do Consumidor quanto às condições para instalação do produto, tais como, nivelamento do produto, adequação do local para instalação, tensão elétrica compatível com o produto, etc.

5.5 - Despesas relativas a instalação do produto e ou de ajustes do local as condições necessárias à instalação do mesmo. Despesas com transporte, peças, materiais e mão-de-obra para reparar o local aonde for instalado o produto (ex.: rede elétrica, conexões elétricas e hidráulicas, tomadas, esgoto, alvenaria, aterramento, móveis e outros). Despesas decorrentes e consequentes de instalação de peças que não pertençam ao produto, sendo estas de responsabilidade única e exclusiva do Consumidor.

5.6 - O produto for ligado em tensão diferente da qual foi destinado. Não funcionamento ou falhas decorrentes de problemas de fornecimento de energia elétrica, como oscilações de energia superiores ao estabelecido no manual do consumidor, insuficiência, interrupções e demais problemas.

5.7 - A substituição de lâmpadas, vidros, plásticos e peças sujeitas ao desgaste natural, descartáveis ou consumíveis, peças móveis ou removíveis em uso normal, tais como botões de comando e puxadores, além dos custos de serviços utilizados na aplicação das peças e as consequências advindas dessas ocorrências.

5.8 - Chamadas relacionadas à orientação de uso constantes no Manual de Instruções ou no próprio produto, sendo passíveis de cobranças aos Consumidores.

5.9 - Caso haja remoção e/ou qualquer alteração do número de série ou da etiqueta de identificação do produto.

5.10 - O defeito for causado por acidente ou má conservação do produto pelo Consumidor: maus tratos, má utilização, descuidos com produto ou, ainda, sofrer alterações ou modificações estéticas e/ou funcionais, bem como, consertos por agentes não credenciados pela Debacco.

5.11 - No período das GARANTIAS CONTRATUAIS, despesas de deslocamento do Serviço Autorizado, quando e se o produto estiver instalado fora do município sede do Serviço Autorizado Debacco, os defeitos deverão ser comunicados ao Serviço de Atendimento ao Cliente (SAC) Debacco, sendo que neste caso as despesas decorrentes de transporte do produto, seguro, bem como despesas de viagem e estadia do técnico, quando for o caso, serão por conta do consumidor, seja qual for a natureza ou época do serviço.

5.12 - Falhas no funcionamento normal do produto decorrentes da falta de limpeza e excesso de resíduos, bem como da ação de animais (insetos, roedores ou animais domésticos), ou ainda por existência de objetos em seu interior, estranhos ou não recomendados ao funcionamento e finalidade de utilização.

5.13 - Defeitos estéticos (produtos amassados ou riscados) ou com falta de peças internas ou externas de produtos vendidos de mostruários. Esses produtos têm garantia legal e contratual apenas para problemas funcionais que sejam oriundos de defeitos de fabricação.

5.14 - Problemas de ferrugem/oxidação: Instalação em ambientes sem a devida proteção contra a alta concentração salina e/ou umidade. Instalação em ambientes insalubres onde o produto esteja exposto a outros produtos químicos, vapores, poeira, raios solares, ácidos ou alcalinos que possam agredir a pintura e o funcionamento do mesmo (ex.: cloro para piscinas, materiais de limpeza doméstica, etc).

5.15 - O custo da conversão de gás não é coberto pela garantia.

9. CERTIFICADO DE GARANTIA

6. ATENÇÃO:

6.1 - Para usufruir da garantia, preserve o MANUAL DE INSTRUÇÕES E USO, CERTIFICADO DE GARANTIA E A NOTA FISCAL DO PRODUTO. Estes documentos precisam ser apresentados ao profissional autorizado quando acionado o atendimento.

7. RECOMENDAMOS:

7.1 - No ato da entrega, confira seu produto na presença do transportador. Verifique a qualidade da entrega, a quantidade, se o produto está de acordo com a compra e a descrição da Nota Fiscal que o acompanha. Em caso de qualquer não conformidade, recuse o produto, registre o motivo no verso da Nota Fiscal e entre em contato com o responsável pelo serviço de entrega.

7.2 - Observar as especificações e recomendações do MANUAL DE INSTRUÇÕES E USO o qual acompanha este produto, quanto às condições de uso e instalação.

EU & DEBACCO

PROGRAMA DE BENEFÍCIO

Eu & Debacco é um programa de benefícios que recompensa você pelo relacionamento mantido com a Debacco.

ATE **24**
MESES

**Garantia
Estendida
Grátis**
FAÇA PARTE!

Através do **Eu & Debacco** você adquire gratuitamente a Garantia Contratual Estendida, que vai lhe proporcionar além da garantia Legal e Especial mais 12 meses de benefícios, totalizando 24 meses de garantia a partir da aquisição do produto.

Para participar basta acessar o site no endereço <https://www.debacco.com.br/atendimento/eu-e-debacco> ou pode acessar pelo QR CODE ao lado, e preencher todas as informações solicitadas do produto que você acaba de adquirir. (Importante estar com a nota fiscal em mãos).



Orientações!

Nossa Garantia Estendida só terá validade mediante o preenchimento do formulário on-line em nosso site, que é de total responsabilidade do consumidor. Esse benefício é válido através do programa **Eu & Debacco**, com limite de até 3 meses para preenchimento após a emissão da nota fiscal de compra do produto.

Cadastre-se para receber nossa Newsletter e informações de todos os demais benefícios do **Eu & Debacco**.
www.debacco.com.br

A Indústria de Pias GhelPlus se reserva o direito de modificar os produtos (características e ou componentes) sem prévio aviso.

Através do Eu & Debacco você adquire gratuitamente a Garantia Contratual Estendida, que vai lhe proporcionar além da garantia Legal e Especial mais 12 meses de benefícios, totalizando 24 meses de garantia a partir da aquisição do produto.

Importante!

Para o preenchimento do formulário abaixo é necessário estar com a nota fiscal em mãos. As informações aqui cadastradas são de total responsabilidade do consumidor.

ATENÇÃO! Limite de data para cadastro, até 3 meses, após a emissão da Nota Fiscal de compra.

DADOS DO CLIENTE:

Nome Completo:	
Pessoa Física <input type="checkbox"/>	Pessoa Jurídica <input type="checkbox"/>
CPF / CNPJ:	
E-mail:	Fone:
Estado:	Cidade:

DADOS DO PRODUTO:

Data da Compra:	Nº NF da Compra:	
Chave de Acesso do NF:		
Produto:		
Código de série do produto:		
Local e data:	Nº RG:	Assinatura:



O cadastro para o programa de benefícios pode ser feito através do site acessando, o QR CODE ou através do formulário acima, preenchendo e enviando para o endereço ao lado direito.

Industria de Pias GhelPlus LTDA.
Rua Vereador Silvestre Dalazen, 151
Bairro Gilberto Luiz Simonetto
85640-000 - Ampére - PR

**Importado e distribuído por:
Indústria de Pias GhelPlus Ltda**



Serviço de Atendimento ao Consumidor - SAC
sac@debacco.com.br
Whatsapp (46) 98822-9774
SAC 0800 643 2980
Fone (46) 3547-8310

- 1 - Ampére/PR - CEP: 85.640-000 R. Silvestre Dalazem, 151 B. Gilberto Luiz Simonetto - CNPJ: 82.240.821/0001-60
- 2 - Escada/PE - CEP: 55.500-000 Rodovia Br 101 Km 180 - Distr. Ind. João Gouveia Da Silva B. Canto Escuro - CNPJ: 82.240.821/0007-55
- 3 - Bom Jesus dos Perdões/SP - CEP: 12.955-000 Rua Vila Nova, 300 B. Laranja Azeda - CNPJ: 82.240.821/0004-02
- 4 - Ampére/PR - CEP: 85.640-000 Rua Benjamin Forte, S/N. B. Gilberto Luiz Simonetto - CNPJ: 82.240.821/0013-01

Produto fabricado na China



debacco.com.br

[debaccoinox](https://www.instagram.com/debaccoinox)

[debaccoinox](https://www.youtube.com/debaccoinox)

[debaccoinox](https://www.pinterest.com/debaccoinox)

V1R5 - 21/10/2021

EMPRESA RECONHECIDA COM SELO

